

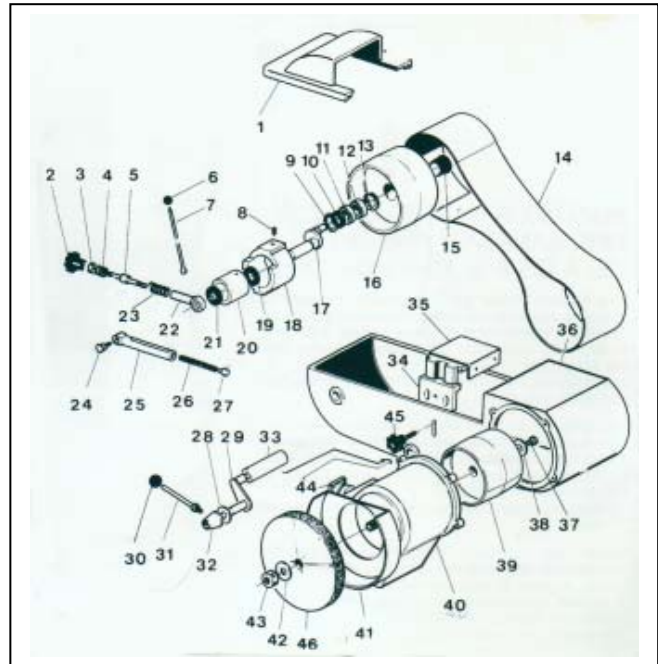

Santo Stefano Ricambi

Tel.+39.0331.219749 - fax.+39.0331.215823 - e.mail: info@santostefanoricambi.com
Via Garibaldi, 16 - 21040 OGGIONA con S.STEFANO (Varese) - Italy

AFFILACOLTELLI SAV



AFFILACOLTELLI BREVETTATO

La novità per affilare perfettamente coltelli di qualsiasi dimensione. Utilissimo anche per rettificare piastre e coltelli tritacarne tipo 22 e 32. Affilatura a bagno d'olio emulsionabile. ATTENZIONE: il nastro deve girare nel senso indicato dalle frecce.

Motore trifase Volt 220/380 HP 0,75.

Misure ingombro: altezza 220; larghezza 420; profondità 560.